

ATTENZIONE

Nel caso in cui il riempimento non viene effettuato immediatamente :
zavorrare il serbatoio con un minimo di 5 cm di liquido

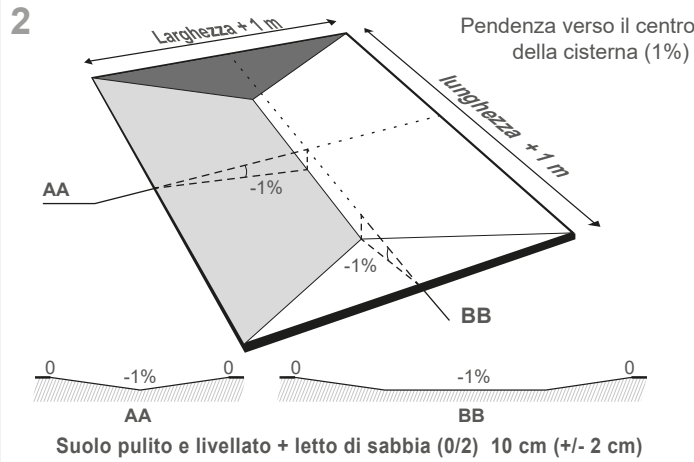

3

IMPORTANTE
Installazione del serbatoio in base al suo volume

V. (mc)	Numero di persone
da 1 a 180	1 a 2
da 180 a 480	3 a 4
da 480 a 700	4 a 6

È formalmente vietato manipolare il prodotto con qualsiasi macchine per evitare i rischi di un deterioramento

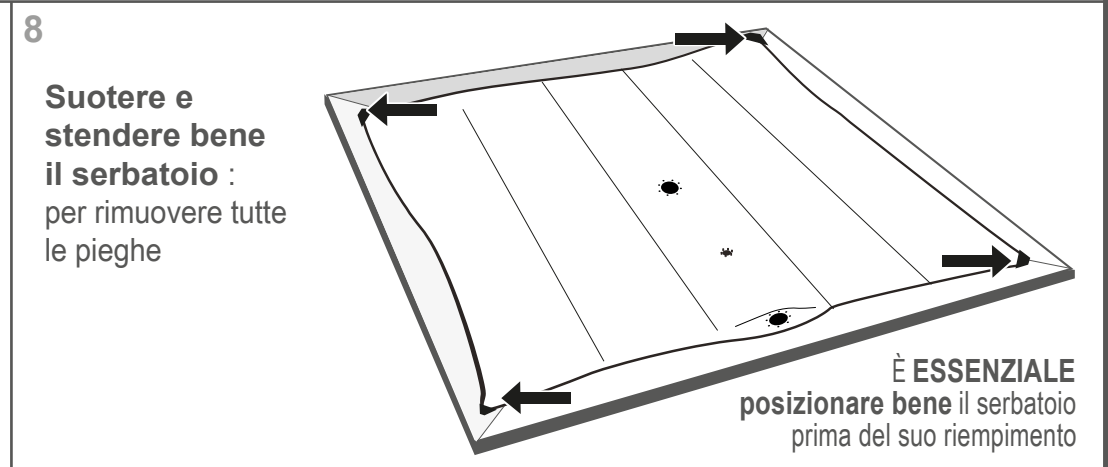
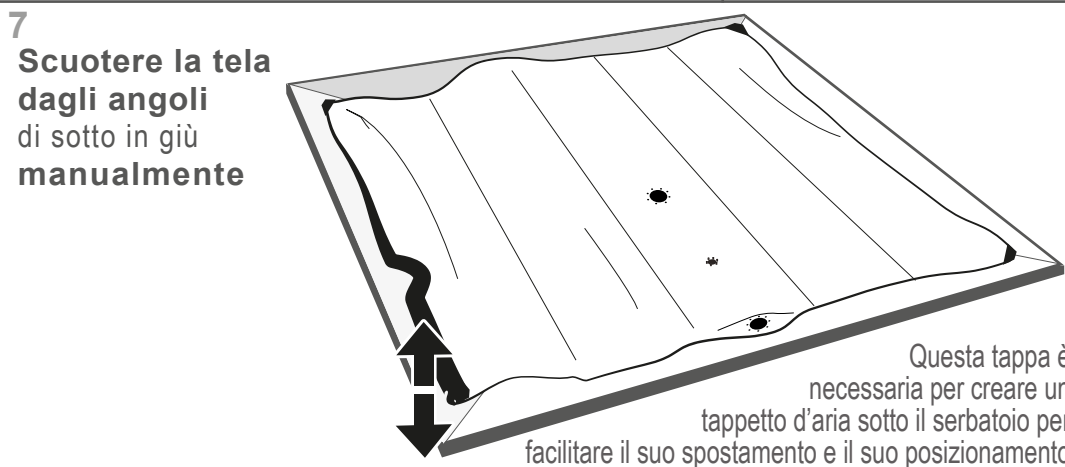
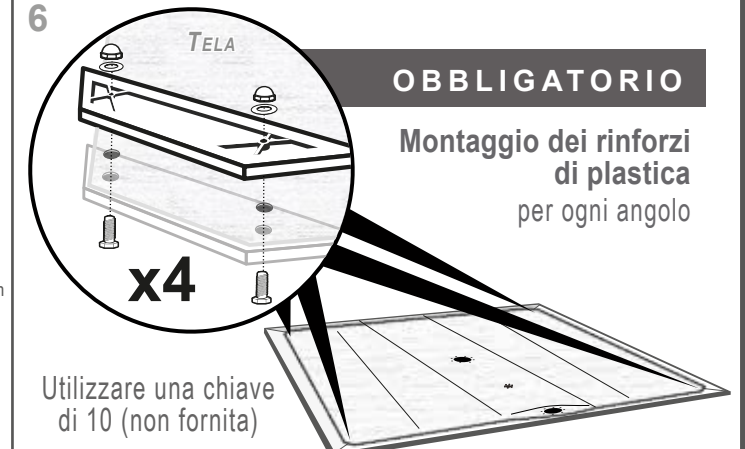
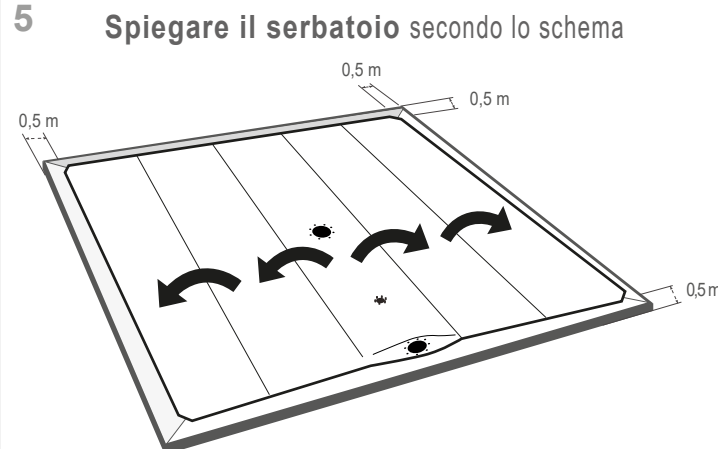
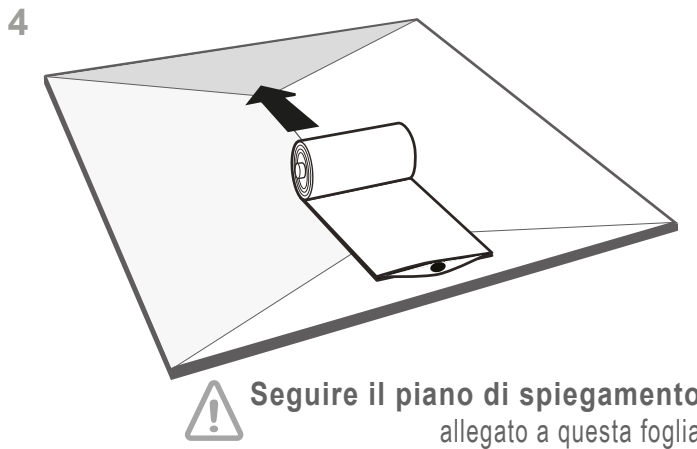



9 PER TUTTE LE TRAPANATURE

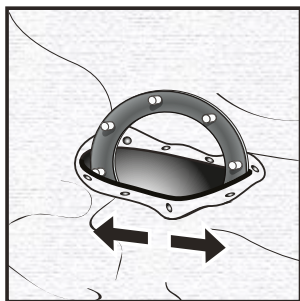

DISTENDERE CON CURA
senza l'uso di attrezzi, al fine di passare
la guarnizione con la controflangia nella cisterna

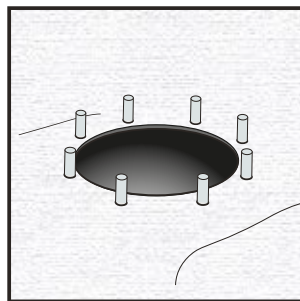

Installare correttamente
la controflangia
nel suo attacco

10

Utilizzare
una chiave di 13
(non fornita)

Un serraggio eccessivo
può causare la rottura
della controflangia

11

Utilizzare
una chiave di 13
(non fornita)

Un serraggio eccessivo può causare
la rottura della controflangia

12

**TAPPE ESSENZIALI
DA RINNOVARE**

1 - Scuotere la tela dagli angoli
di sotto in giù sempre
manualmente

2 - Scuotere e
distendere il serbatoio :
non se deve avere pieghe sul
serbatoio per procedere al riempimento

13

Seguire le indicazioni
per l'uso